

# CANVAC

## Q CLEAN

### CANVAC Q CLEAN R400/450

Robotdammsugare  
Robot vacuum cleaner



SE	Bruksanvisning	.....	s 2
GB	User manual	.....	s 22
DK	Manual	.....	Manual på dansk er på <a href="http://www.canvac.se/dk">www.canvac.se/dk</a>
NO	Bruksanvisning	.....	Manual på norsk er på <a href="http://www.canvac.se/no">www.canvac.se/no</a>
FI	Manuaalinen	.....	Käsikirja saatavilla suomeksi osoitteessa <a href="http://www.canvac.se/fi">www.canvac.se/fi</a>

Läs bruksanvisningen noga innan du använder produkten. Spara bruksanvisningen för framtida bruk.  
Before using this product, please read the user manual carefully. Save the user manual for future reference.

# GRATULERAR TILL DIN NYA CANVAC Q CLEAN R400/450 ROBOTDAMMSUGARE!

## INNEHÅLL

<b>Säkerhetsinstruktioner</b> .....	<b>3</b>
<b>Produktegenskaper</b> .....	<b>4</b>
<b>Produktens delar</b> .....	<b>5</b>
Huvudenhet och tillbehör.....	5
Robotdammsugarens uppbyggnad.....	6
Laddstation och rumsavgränsare.....	7
<b>Användning av produkten</b> .....	<b>8</b>
Kom-igång.....	8
Batteriladdning.....	8
Display på enheten.....	9
Fjärrkontroll.....	10
Start/Standby/Viloläge.....	11
Programering av städtid.....	12
Städprogram.....	14
Användning av rumsavgränsare.....	15
<b>Underhåll av produkten</b> .....	<b>16</b>
Rengöring av sidoborstar.....	16
Rengöring av dammbehållare och filter.....	16
Rengöring av hjul, sensorer, autoladdningssensorer och insugsöppning.....	17
Mopptillsats (Canvac QClean R450).....	17
Byte av batteri.....	17
<b>Felsökning</b> .....	<b>18</b>
Felsökningstabell.....	18
<b>Teknisk information</b> .....	<b>19</b>

# SÄKERHETSINSTRUKTIONER

Innan du använder denna produkt, läs nedanstående säkerhetsinstruktioner och vidta alla normala försiktighetsåtgärder.

- Läs denna bruksanvisning noggrant och fullständigt innan du använder produkten.
- Spara denna bruksanvisning.
- Eventuella åtgärder som inte motsvarar vad som beskrivs i denna bruksanvisning kan leda till skador på människor eller produkten.

## WARNING!

1. Endast behörig tekniker får demontera produkten.
2. Använd endast medföljande nätadapter. Andra adapterar kan orsaka elektriska stötar, brand eller skador på produkten.
3. Vidrör inte matningskabeln, stickkontakten eller nätadaptern med våta händer.
4. Låt inte kläder eller kroppsdelar dras in i produktens hjul.
5. Låt inte produkten komma nära cigarettändare, tändstickor eller annat brandfarligt material.
6. Om produkten behöver rengöras, vänta tills laddningen är avslutad.
7. Böj inte matningskabeln överdrivet och belasta den inte med tunga eller vassa föremål.
8. Denna produkt får endast användas inomhus.
9. Sitt inte på produkten och ställ inga föremål på den.
10. Använd inte denna produkt i våt eller fuktig miljö (alla miljöer där vätskor förekommer).
11. Före användning, ta bort alla ömtåliga föremål samt sladdar, kläder, papper, textilier etc. som kan fastna i produkten.
12. Placera inte produkten där den lätt kan falla (på bord, stolar etc.).
13. Stäng av strömbrytaren när du inte behöver använda produkten under en längre tid.
14. Före användning, kontrollera att nätadaptern är korrekt ansluten till nätuttaget och laddstationen.
15. För att undvika att någon snubblar, informera alla människor i huset när produkten arbetar.
16. Produkten kan ha svårigheter att passera trösklar högre än 10 mm.
17. Använd denna produkt i temperaturer från 0 °C till 40 °C och utsätt den inte för miljöer med hög temperatur.
18. Produkten måste vara skild från elnätet när batteriet avlägsnas.
19. Batteriet måste avlägsnas från produkten innan den kasseras.
20. Batteriet ska lämnas på godkänt samlingsställe när det är kasserat.
21. Produkten ska lämnas till godkänt samlingsställe när den är kasserad.



## PRODUKTEGENSKAPER

**Du har just blivit ägare till en effektiv och lättskött produkt med många smarta funktioner:**

### **Kraffullt sug istället för roterande borste**

Canvac QClean R400/450 har ett effektivt sugmunstycke i mitten istället för en roterande borste som lätt kan trassla in sig och fastna. Med de båda sidoborstarna och sugfunktionen når den effektivt in i alla hörn. Detta gör att även de minsta dammpartiklarna sugas upp!

### **Intelligent anpassning av sugkraft**

Produkten anpassar automatiskt sin sugkraft till olika golvytor. Detta gör inte bara rengöringen effektivare utan ökar också driftstiden med över 30%!

### **Moppfunktion (Canvac QClean R450)**

Din nya robotdammsugare har också en moppfunktion – fäst den specialdesignade dammabsorberande mopptillsatsen på maskinens undersida, så torkar den automatiskt av golvet under drift.

### **UV-ljus (Canvac QClean R450)**

Din Canvac QClean R450 är dessutom utrustad med UV-ljus som dödar bakterier.

### **Enkel hantering med en "touch"**

Starta ett städprogram genom att trycka på touch-knapparna på enheten. Snabbstart – tryck CLEAN två gånger. För att starta städprogrammen genom fjärrkontrollen – tryck ON/OFF tre gånger för att starta enheten.



### **Smart dammbehållare**

Inga påsar behövs, bara lyft ur och töm behållaren.

### **Robust konstruktion**

Enheten har en robust konstruktion med stora fjädrande hjul som klarar de flesta hinder.

### **Tar sig in under låga möbler**

Endast 90 mm hög.

### **Städprogram**

Automatiskt  
Punktstädning  
Tidsinställd städning  
Kantstädning  
S-städning

Se mer ingående om städprogrammen på sid 14.

# PRODUKTENS DELAR

## HUVUDENHET OCH TILLBEHÖR

Nr.	Beskrivning	Antal
1	Huvudenhet	1
2	Laddstation	1
3	Fjärrkontroll (inkl. batteri)	1
4	Rumsavgränsare	1*, 2**
5	Rengöringsverktyg	1
6	Extra sidoborstar	2
7	Bruksanvisning	1
8	Extra HEPA-filter	1
9	Mopptillsats	1**
10	Nätadapter	1

\*Gäller Canvac QClean R400

\*\*Gäller Canvac QClean R450

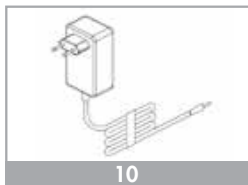
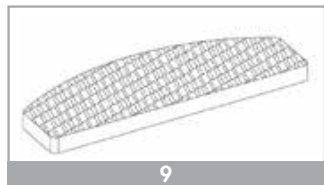
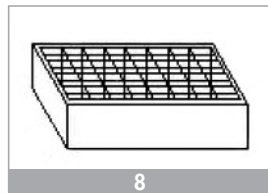
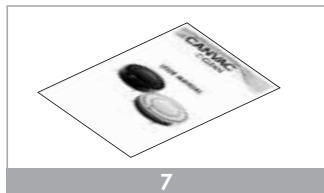

**ROBOTDAMMSUGARENS UPPBYGGNAD**

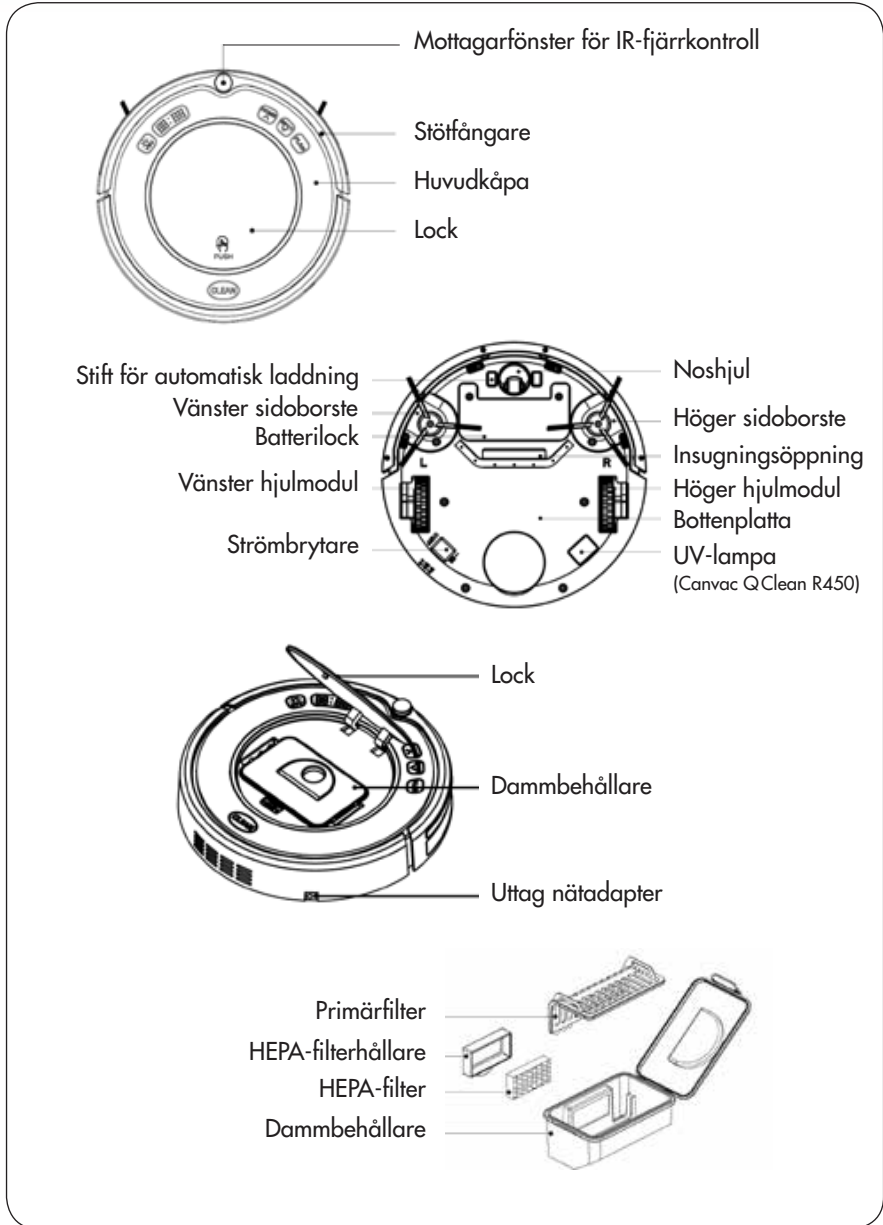

## LADDSTATION & RUMSAVGRÄNSARE

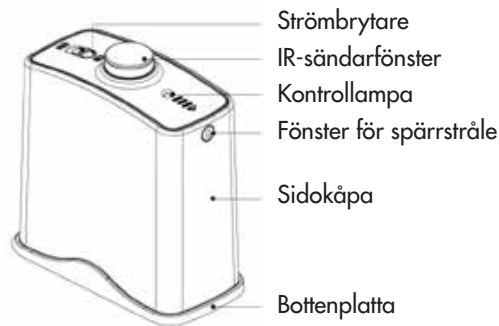
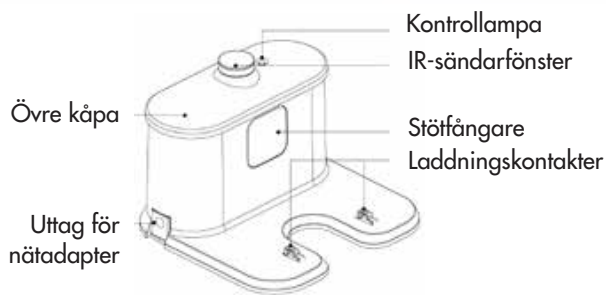

### INSTALLATION AV BATTERIER I RUMSAVGRÄNSAREN

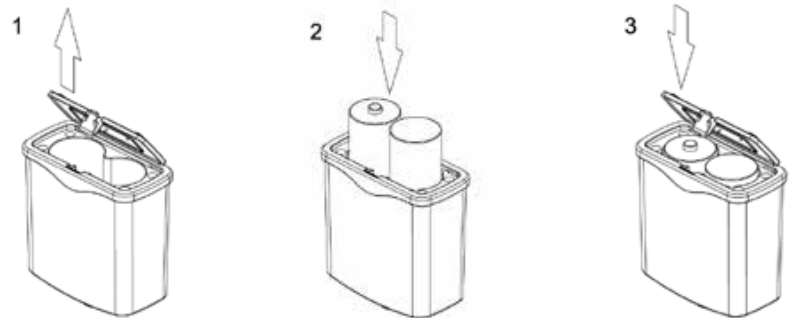

Obs! Om enheten inte används under en längre tid – ta ur batterierna!

## ANVÄNDNING AV PRODUKTEN

### KOM-IGÅNG

#### Batteriladdning

##### A. Laddstationens placering

Placera laddstationen mot en vägg och se till att det inte finns några hinder inom 1 meter åt vardera sidan och ca 2 meter framför laddstationen.

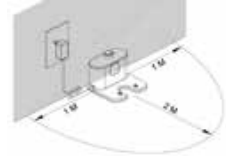

##### B. Slå på strömbrytaren på robotdammsugarens undersida

Displayen kommer då att börja blinka, vilket indikerar att roboten är i standbyläge.

##### C. Ladda på något av följande sätt:

- Koppla laddkabeln till robotens ladduttag och anslut laddaren till nätuttaget.
- Tryck på HOME-knappen på roboten eller fjärrkontrollen, så uppsöker roboten automatiskt laddstationen.

Fig a

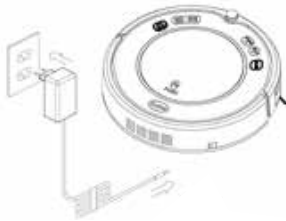
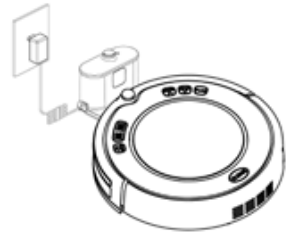

Fig b



*Obs! Under laddning visar LED-displayen "1111". När batterierna är fulladdade visar LED-displayen "FULL". Om CLEAN-knappen blinkar i standbyläget är det dags att ladda robotdammsugaren (i arbetsläge söker roboten själv upp laddstationen när den behöver laddas).*

#### För optimal batterilivslängd

**OBS! A. Ladda i 12 timmar innan du använder roboten första gången.**

- Ladda så snart roboten indikerar laddningsbehov.
- Om roboten inte ska användas under en längre tid: Ladda batteriet fullt, stäng av strömbrytaren och förvara roboten på en torr och sval plats.

#### Starta robotdammsugaren

- Kontrollera att strömbrytaren på undersidan är påslagen.
- Tryck på CLEAN på robotens ovsida eller på ON/OFF på fjärrkontrollen för att börja städa.

*Obs! Om roboten är i sleepläge, tryck på CLEAN på robotens ovsida eller på ON/OFF på fjärrkontrollen för att väcka upp den till standby, och tryck på CLEAN igen för att starta städningen.*



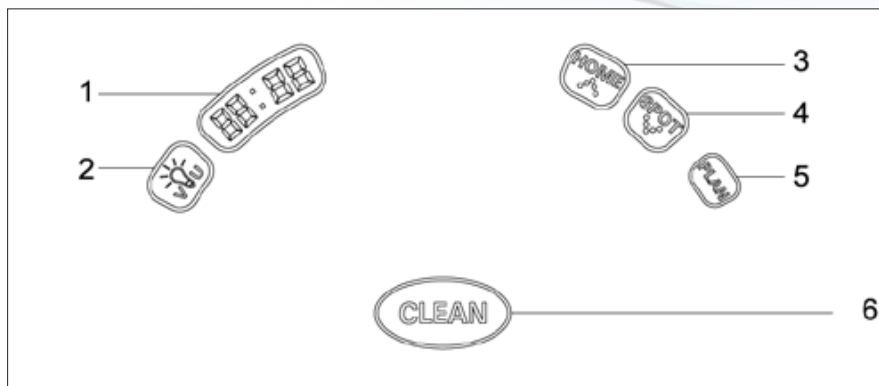

## DISPLAY PÅ ENHETEN – R400/R450

### 1. LED-panel

Visar tid, laddstatus och eventuella felkoder med bokstäver, siffror och grafik.

### 2. Strömbrytare för UV-ljus

Tryck på knappen för att aktivera det bakteriedödande UV-ljuset när roboten är i standbyläge.

### 3. Autoladdning/Stega framåt

I normalläge aktiverar du automatisk laddning med denna knapp – roboten söker själv upp laddstationen. I programmeringsläge använder du knappen för att stega dig framåt i programvalen.

### 4. Punktstädning/Stega bakåt

I normalläge aktiverar du intensivstädning på stället med denna knapp. I programmeringsläge använder du knappen för att stega dig bakåt i programvalen.

### 5. Programmering

Tryck på knappen för att aktivera respektive avsluta programmeringsläget.

### 6. Städning

Tryck på knappen för att:

- Väcka roboten från viloläge till standbyläge
- Bekräfta programval i programmeringsläget
- Starta städningen när roboten är i standbyläge

Håll knappen intryckt i tre sekunder för att stänga ned roboten till viloläge.

Läs mer om användning av produkten på sid 12-15.

## FJÄRRKONTROLL

1. LCD-display
2. Riktningssknappar
3. ON/OFF – Ström av/på
4. PLAN – Timer
5. HOME – Autoladdningsknapp
6. MODE – Val av städfunktion
7. CLK – Klockinställning
8. SPOT – Intensivstädning

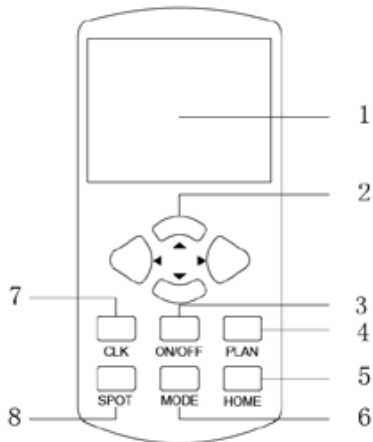

Använd fjärrkontrollen precis som du gör med din TV – slå på roboten och peka mot roboten med fjärrkontrollen för att styra den.

### CLK Klockinställning (7)

Så här ställer du in fjärrkontrollens klocka: tryck på CLK-knappen och stega dig fram med riktningssknapparna för att ställa in rätt tid. Tryck på CLK-knappen en gång till, så sparas den inställda tiden.

### ON/OFF (3)

För att väcka dammsugaren: Tryck på ON/OFF två gånger.

För att starta dammsugning: Tryck en gång till på ON/OFF.

Viloläge: Detta sker automatiskt efter ca 10 sekunders överksamhet.

### SPOT Punktstädning (8)

För intensivstädning på stället, tryck på SPOT.

### **MODE Val av städfunktion (6)**

För val av städprogram, tryck på MODE under drift en eller flera gånger tills det program du önskar visas i displayen. 1: Städning i spiralmönster, 2: automatisk städning, 3: kantstädning, 4: städning i S-mönster.

### **PLAN Timer (4)**

Programmering: Tryck på PLAN och följ instruktionerna i programmeringsavsnittet (sid 12-13). Genom att hålla PLAN intryckt kan du se inställt program i displayen.

### **HOME Autoladdningsknapp (5)**

Automatisk laddning: Tryck på HOME, så uppsöker robotdammsugaren laddstationen automatiskt. Tryck en gång till på HOME eller ON/OFF, så stannar roboten där.

### **Riktningssknappar (2)**

Byte av städriktning: Du kan styra robotens städmönster under drift genom att trycka på riktningssknapparna.

### **Display (1)**

Visar dina aktuella inställningar.

Fjärrkontrollen drivs av två batterier av typ AAA.

### *Obs!*

*Kontrollera först att robotdammsugaren är påslagen med strömbrytaren på dess undersida. Rikta fjärrkontrollen mot robotdammsugaren och styr den med knapparna. Om du använder fjärrkontrollen nära laddstationen kan det hända att den inte uppfattar signaler från robotdammsugaren och därför inte fungerar korrekt.*

## START/STANDBY/VILOLÄGE

### Start

- Kontrollera att strömbrytaren på undersidan är påslagen.
- Tryck på CLEAN på robotens ovsida två gånger eller på ON/OFF tre gånger på fjärrkontrollen för att börja städa.

### Standby

För att ställa roboten i standbyläge när den är igång, tryck på CLEAN på robotens ovsida eller på ON/OFF på fjärrkontrollen.

### Viloläge

Om inget nytt kommando ges de följande 10 sekunderna går roboten automatiskt ner i viloläge.

## PROGRAMMERING AV STÄDTID (PLAN)

Så här programmerar du robotdammsugaren:

### Programmering med knapparna på enheten

#### A. Ställ in robotdammsugarens klocka

- Tryck på PLAN för att initiera klockinställningen när maskinen är i standbyläge eller laddas. LED-displayen visar den inställda tiden.
- Tryck på CLEAN för att välja timme – de två vänstra siffrorna på displayen blinkar. Tryck på HOME eller SPOT för att stega framåt eller bakåt till rätt timma.
- Tryck på CLEAN en gång till för att ställa in minut – de två högra siffrorna på displayen blinkar. Tryck på HOME eller SPOT för att stega framåt eller bakåt till rätt minut.
- Tryck på CLEAN en gång till för att bekräfta inställningen.

#### B. Programmering av städtime

- Tryck på PLAN två gånger för att inleda programmering av städtime. LED-displayen visar tidigare programmerad tid eller 00:00 om ingen tidigare programmering är gjord.
- Tryck på CLEAN för att välja timme – de två vänstra siffrorna på displayen blinkar. Tryck på HOME eller SPOT för att stega framåt eller bakåt till rätt timma.
- Tryck på CLEAN en gång till för att ställa in minut – de två högra siffrorna på displayen blinkar. Tryck på HOME eller SPOT för att stega framåt eller bakåt till rätt minut.
- Tryck på CLEAN en gång till för att bekräfta programmeringen.

#### C. Nollställning av städtime

- Programmera in starttiden 00:00, så raderas timerinställningen.

*Obs! Robotdammsugaren börjar städa vid den inprogrammerade tidpunkten varje dag. Starttiden 00:00 kan inte användas, eftersom den nollställer timerfunktionen.*

## Programmering via fjärrkontrollen

*Obs! När du programmerar städtid via fjärrkontrollen ställer du in en fördröjning i förhållande till robotdammsugarens klockinställning, dvs inte den exakta tidpunkten.*

Exempel: Robotens klocka visar 09:00, du vill att den ska börja städa kl 10:30 varje dag. Då ställer du via fjärrkontrollen in 1:30.

Starttiden kan endast programmeras i steg om 30 minuter via fjärrkontrollen och du kan inte nollställa städprogram genom att välja starttid 00:00.

### A. Programmering av städtid

- a. Håll PLAN intryckt i 3 sekunder för att inleda programmering av städtid. De två vänstra siffrorna på displayen blinkar.
- b. Tryck på riktningssknapparna UPP eller NED för att stega framåt eller bakåt till rätt timma.
- c. Tryck på riktningssknappen HÖGER för att ställa in minut – de två högra siffrorna på displayen blinkar. Tryck på riktningssknapparna UPP eller NED för att stega framåt eller bakåt till rätt minut.
- d. Tillse att robotdammsugaren är i standbyläge eller laddas, peka mot den med fjärrkontrollen och tryck på ON/OFF för att bekräfta programmeringen, alternativt tryck ytterligare en gång för att nollställa den.

### B. Nollställning av städtid

Tryck på ON/OFF två gånger för att nollställa programmeringen när du är inne i programmeringsläget.

## STÄDPROGRAM

### Automatisk städning

I detta läge städar robotdammsugaren rummet automatiskt och anpassar sitt städ-mönster till omgivningarna. Detta läge är i de flesta fall det enda du behöver använda. Tryck på ON/OFF på fjärrkontrollen eller CLEAN på maskinens ovansida för att starta automatisk städning.

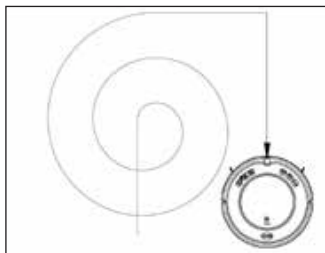

### Punktstädning

Robotdammsugaren aktiverar själv intensivstädningsläget om den upptäcker en extra nedsmutsad yta, men du kan även aktivera det själv för att städa en sådan yta genom att trycka på SPOT-knappen.

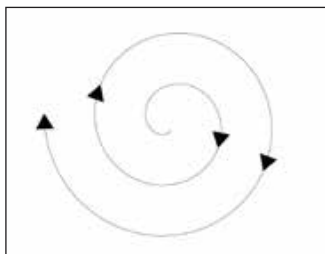

### Tidsinställd städning

När städningen är programmerad vid en viss tid kommer robotdammsugaren att lämna laddstationen och börja städa vid programmerad tidpunkt.

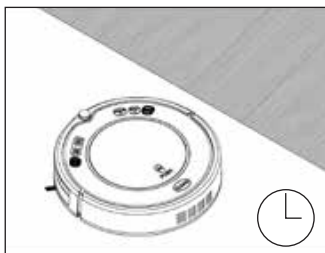

### Kantstädning (Kan endast aktiveras via fjärrkontrollen)

När robotdammsugaren är i arbetsläge, tryck på MODE för att välja läge 3 för kantstädning. Robotdammsugaren följer då i första hand kanter i rummet.

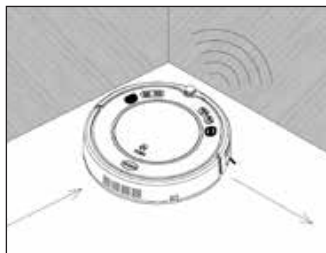

### Städning i S-mönster (Kan endast aktiveras via fjärrkontrollen)

När robotdammsugaren är i arbetsläge, tryck på MODE för att välja läge 4 för städning i S-mönster.

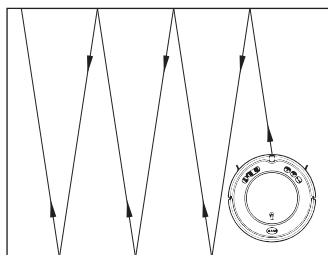

### Användning av rumsavgränsare

Rumsavgränsaren används för att hindra robotdammsugaren att gå utanför det eller de rum du vill att den ska arbeta i. Den sänder ut en infraröd stråle som når ca 3 meter. Placera rumsavgränsaren vid en dörröppning för bästa funktion. Sätt i batterier, slå på strömbrytaren och placera rumsavgränsaren på önskad plats. Stäng av strömmen när den inte används.

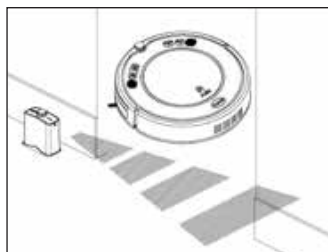

*Obs! Placera rumsavgränsaren med märkningen  vänd mot den linje du vill hindra robotdammsugaren från att passera.*

## UNDERHÅLL AV PRODUKTEN

### RENGÖRING AV SIDOBORSTARNA

- Kontrollera att borstarna inte är skadade eller att främmande föremål har fastnat i dem.
- Rengör borstarna med en trasa eller liknande.
- Har borstarna blivit lätt deformerade – doppa dem i varmt vatten i fem sekunder, så återtar de sin ursprungliga form.
- Byt ut borstarna om de är skadade.

### RENGÖRING AV DAMMBEHÅLLARE OCH FILTER

Töm och rengör dammbehållaren enligt nedan vid behov.

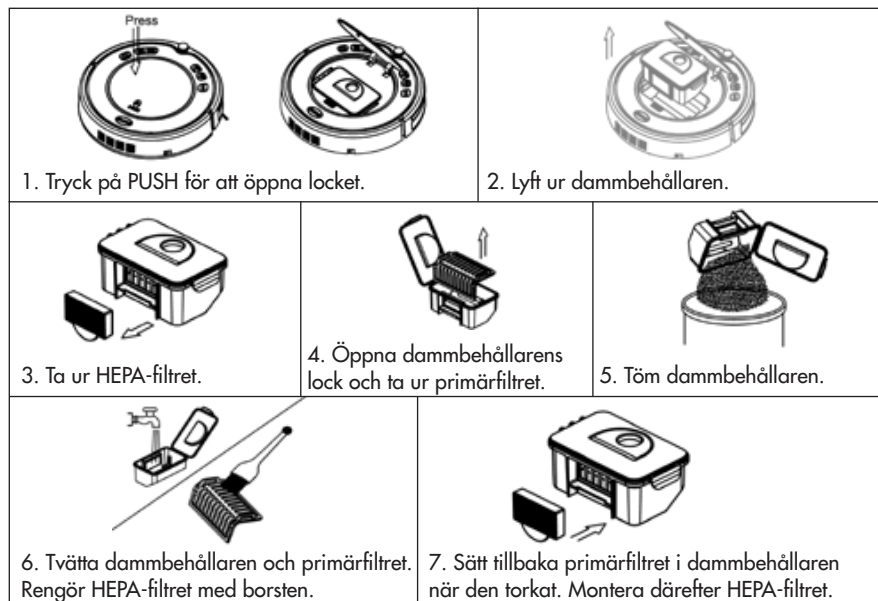

*Obs! Kontrollera att inga främmande föremål fastnat i sugöppningen. HEPA-filtret bör tvättas efter 15-30 dagars användning. Filtrets livslängd är ca 6 månader. Sätt tillbaka filtren först när de torkat helt. Torka inte filtren i direkt solljus. Dammbehållare, borstar och filter finns som att få som reservdelar.*



## RENGÖRING AV HJUL OCH SENSORER (1)

Torka av alla sensorer och hjul med en mjuk torr trasa eller liknande.

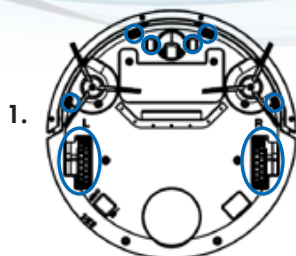

## RENGÖRING AV LADDSTATIONENS POLER (2)

Avlägsna laddstationens nätadapter innan rengöring. Torka av polerna med en mjuk torr trasa eller liknande.

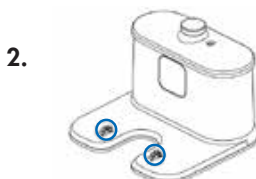

## RENGÖRING AV SUGÖPPNINGEN OCH DAMMSENSORN (3)

Torka av ytorna med en mjuk torr trasa eller liknande.

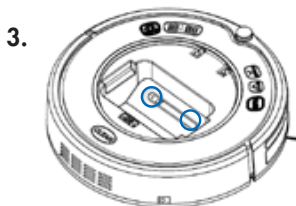

## MOPPTILLSATS (4) (Gäller Canvac Q Clean R450)

Fäst den självhäftande mopptillsatsen på robotdamm-sugarens undersida som visas i figuren. När den blivit smutsig kan den enkelt bytas ut (finns hos din Canvac-återförsäljare).

*Obs! Akta sensorerna för fukt och lösningsmedel – våttorka inte!*



## BYTE AV BATTERI (5)

- Säkerställ att robotdamm-sugaren inte är ansluten till laddaren.
- Stäng av robotdamm-sugarens strömbrytare.
- Lossa skruvarna (2st) på batteriluckan (se figur).
- Lyft ur batteriet och lossa kontakten.

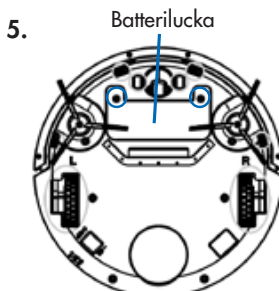

## FELSÖKNINGSSHEMA

Felkod	Felkälla	Lösning
E000	Alla sensorer OK	-
E001	Vänster sensor undertill	Rengör sensorn
E002	Övre vänstra sensorn undertill	Rengör sensorn
E003	Övre högra sensorn undertill	Rengör sensorn
E008	Höger sensor undertill	Rengör sensorn
E00F	Alla sensorer undertill	Rengör sensorn
E010	Vänster IR-sensor i stötfångare	Rengör stötfångarens lins
E020	Höger IR-sensor i stötfångare	Rengör stötfångarens lins
E040	Främre vänstra IR-sensor i stötfångare	Rengör stötfångarens lins
E080	Främre högra IR-sensor i stötfångare	Rengör stötfångarens lins
E100	Vänster kollisionbrytare	Kontrollera stötfångaren
E200	Höger kollisionbrytare	Kontrollera stötfångaren
E400	Vänster hjul ej på golvet	Placera roboten på golvet
E800	Höger hjul ej på golvet	Placera roboten på golvet

Felkod	Felkälla	Lösning
L000	Alla funktioner OK	-
L001	Överbelastning vänster hjul	Kontrollera att hjulet inte fastnat
L002	Överbelastning höger hjul	Kontrollera att hjulet inte fastnat
L004	Överbelastning vänster borste	Kontrollera att borsten inte fastnat
L008	Överbelastning höger borste	Kontrollera att borsten inte fastnat
L010	Överbelastning fläkt	Kontrollera att fläkten löper fritt

Om åtgärder enligt ovan inte hjälper:

1. Starta om robotdammsugaren genom att slå av och på strömbrytaren.
2. Kontakta serviceverkstad om detta inte hjälper.

*Obs! UV-ljuset på robotens undersida kan skada dina ögon och ska endast lysa när maskinen är i funktion. Om det lyser när roboten är upplyft – stäng av maskinen omedelbart och kontakta serviceverkstad.*

### Solljus

Produkten använder sig av IR-sensorer för att navigera under dammsugningen. Dessa sensorer kan störas av infallande solljus, vilket kan försvåra robotdammsugarens navigering. Begränsa därför om möjligt solljuset i rummet.

# TEKNISK INFORMATION R400/450

Canvac QClean R400/450	
Diameter	340 mm
Höjd	90 mm
Vikt	3,0 kg
Matningsspänning	14,4 V
Batteri	NiMH 2000 mAh
Dammbehållarvolym	0,5 l
Laddning	Automatisk eller manuell
Driftläge	Auto, Punkt, Kant, S-städ, Timer
Laddningstid	200-300 minuter
Funktionstid	ca 90 min vid max effekt
Knapptyp huvudenhet	Touchfunktion (LED-display)
EG-försäkran	

## EG-FÖRSÄKRAN OM ÖVERENSSTÄMMELSE

Undertecknad representerar tillverkarens representant

Namn: Canvac AS	
Adress: Försälgatan 32, 542 35 Mariestad	
Telefon: 0501-399000	Telefax: 0501-399090

Jagmed försäkras att produkt

produkt:	Robotdammsugare
varumärke/tillverkare:	Canvac
modell:	QCLEAN R200, R250, R400, R450 (K550, KK6)

Överensstämmer med bestämmelserna i följande

Referens nr	Titel
2006/95/EG	Lågspänningsdirektivet (LVD)
2004/108/EG	EMC-Direktivet Electromagnetic Compatibility
2011/65/EU	RoHS

Referenser till harmoniserade standarder eller tekniska specifikationer som tillämpas för denna EG-försäkran om överensstämmelse eller delar däri:

EN 60335-1:2012
EN 60335-2-2:AF1:2012
EN 62233:2008
EN 55014-1/A2:2011
EN 55014-2/A2:2008
EN 61000-3-2/A2:2009
EN 61000-3-3:2008

Mariestad 2014-01-02

plats datum  
  
 signatur

Niklas Lind, VD

(namn och befattning av behörig undertecknare)

- de sista två siffrorna i det året då materialen försägs med CE-märke:

14





# CONGRATULATIONS ON YOUR NEW CANVAC QCLEAN R400/450 ROBOT VACUUM CLEANER!

## CONTENTS

<b>Safety instructions</b> .....	<b>23</b>
<b>Product features</b> .....	<b>24</b>
<b>Components</b> .....	<b>25</b>
Main unit and accessories.....	25
Design.....	26
Charging station and virtual wall.....	27
<b>Using the product</b> .....	<b>28</b>
Getting started.....	28
Battery charging.....	28
The unit's display.....	29
Remote control.....	30
Start/standby/sleep mode.....	31
Programming cleaning time.....	32
Cleaning programmes.....	34
Using the virtual wall.....	35
<b>Maintaining the product</b> .....	<b>36</b>
Cleaning the side brushes.....	36
Cleaning the dust holder and filter.....	36
Cleaning the wheels, sensors and suction opening.....	37
Easy-fit mop (Canvac QClean R450).....	37
Replacing the battery.....	37
<b>Troubleshooting</b> .....	<b>38</b>
Troubleshooting.....	38
<b>Tecnical data</b> .....	<b>39</b>

# SAFETY INSTRUCTIONS

**Before you use this product, please read the safety instructions below and take all the usual precautions.**

- Read this user manual carefully and completely before you use the product.
- Save this user manual.
- Any use or actions that do not correspond to what is set out in this user manual may lead to damage or injury.

## WARNING!

1. Only qualified technicians may dismantle this product.
2. Use only the accompanying mains adapter. Other adapters may result in electric shocks, fire or damage to the product.
3. Do not touch the power supply cable, plug or mains adapter with wet hands.
4. Do not let clothes or any part of the body get drawn into the product's wheels.
5. Do not let the product come near cigarette ends, matches or other flammable materials.
6. If the product needs cleaning, wait until charging has finished.
7. Do not bend the power supply cable excessively and/or subject it to heavy or sharp loads/objects.
8. This product may be used indoors only.
9. Do not sit on the product and do not place any objects on it.
10. Do not use this product in wet or damp environments (any environment where liquids are present).
11. Before use, remove all delicate objects, electrical leads, clothes, pieces of paper, textiles, etc. that can get caught in the product.
12. Do not put the product where it can easily fall (e.g. on tables, chairs, etc.).
13. When you do not need to use the product for a long time, put the power switch into the OFF position.
14. Before use, check that the mains adapter is connected correctly to the mains socket and the charging station.
15. To avoid anyone tripping over it, inform all those concerned when the product is in active use.
16. The product can find it difficult to cross thresholds higher than 10 mm.
17. Use the product in temperatures from 0 °C to 40 °C. Do not expose it to environments where the temperature is high.
18. When removing the battery, the product must be disconnected from the mains.
19. Before disposing of the product, the battery must be removed.
20. The battery must be disposed of via an approved facility.
21. The product must be disposed of via an approved facility.



## PRODUCT FEATURES

**You are now the owner of an efficient and easy-to-maintain product that has many clever functions!**

### **Powerful suction instead of a rotating brush**

Instead of a rotating brush that can easily clog and jam, the Canvac QClean R400/450 has an efficient suction nozzle located centrally in its base. Thanks to this and the two side brushes, every corner is taken care of and even the smallest dust particles are removed!

### **Intelligent regulation of suction**

The product automatically regulates suction to match various floor surfaces. This not only makes cleaning more efficient, it also extends operating time by over 30%!

### **Mop function (Canvac QClean R450)**

Your new robot vacuum cleaner also has a mop function. Fit the specially designed dust-absorbing easy-fit mop to the bottom of the machine. It then automatically mops the floor when the robot is in use.

### **UV light (Canvac QClean R450)**

Your Canvac QClean R450 is additionally equipped with a UV light function that kills bacteria.

### **Simple touch-button operation**

To start a cleaning programme, simply press the unit's touch-buttons. Quick start: press CLEAN twice. To start the cleaning programme via the remote control, press ON/OFF three times. This starts the unit.



### **Clever dust holder**

No bags needed, simply lift the holder out and empty it.

### **Robust design**

The unit is a robust design with large, sprung wheels that can manage most obstacles.

### **Gets in under low furniture**

Only 90 mm high.

### **Cleaning programmes**

- Automatic
- Spot cleaning
- Scheduled cleaning
- Edge cleaning
- S-cleaning

For details of the cleaning programmes, please see page 32.



# COMPONENTS

## MAIN UNIT AND ACCESSORIES

No.	Description	Quantity
1	Main unit	1
2	Charging station	1
3	Remote control (including batteries)	1
4	Virtual wall	1*, 2**
5	Cleaning tool	1
6	Extra side brushes	2
7	User manual	1
8	Extra HEPA filter	1
9	Easy-fit mop	1**
10	Mains adapter	1

\*Canvac QClean R400

\*\*Canvac QClean R450

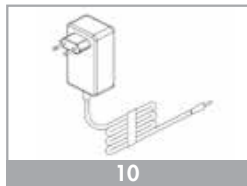
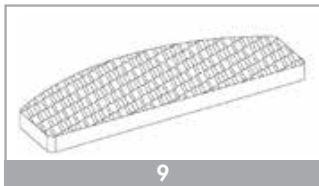
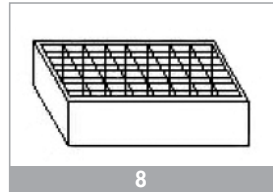

**DESIGN**

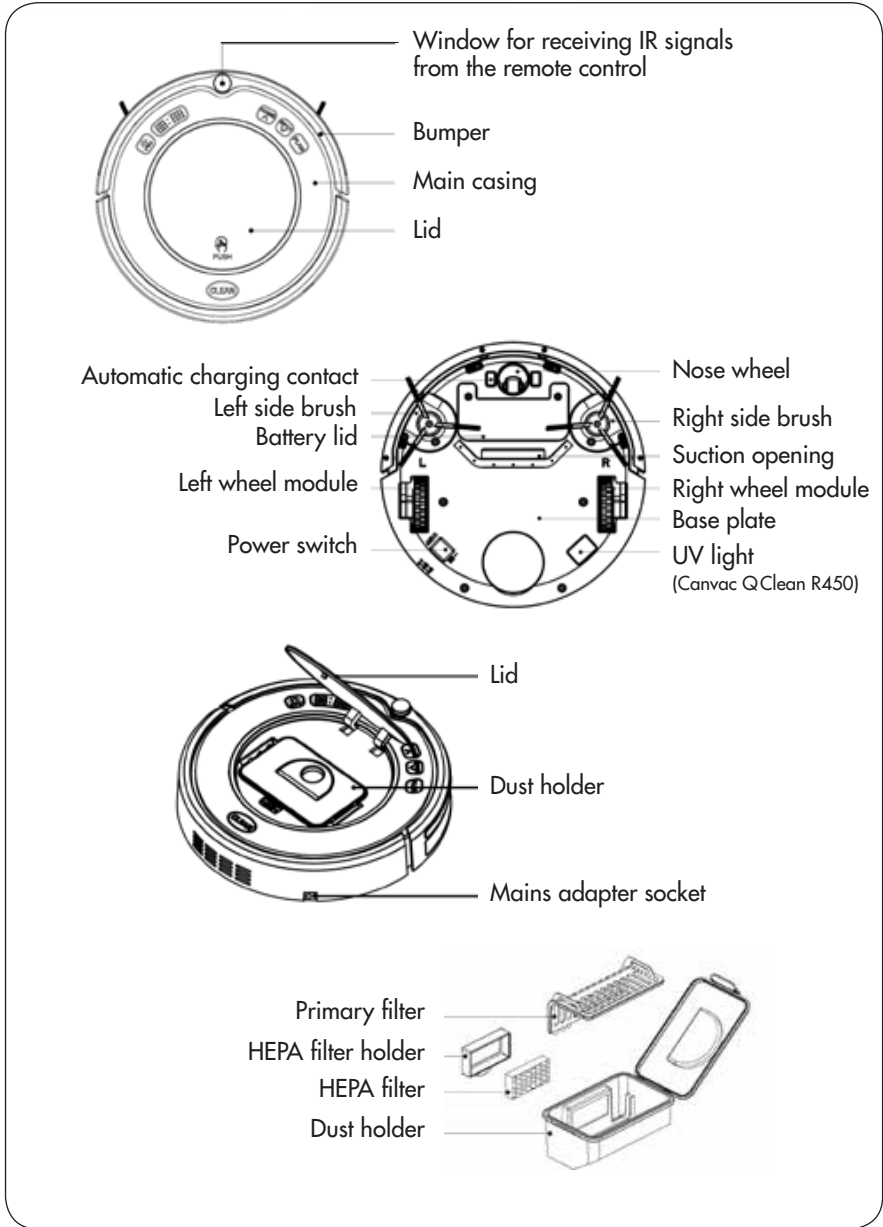

## CHARGING STATION AND VIRTUAL WALL

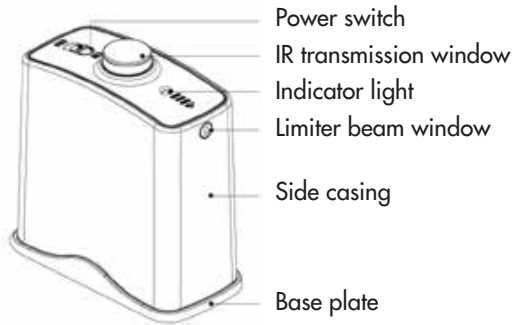
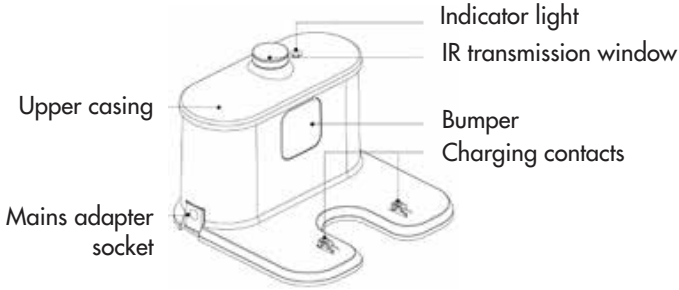

### INSTALLING BATTERIES IN THE VIRTUAL WALL

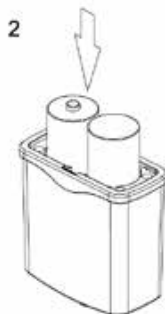

*NB! If the unit is not to be used for a long time, remove the batteries!*

## USING THE PRODUCT

### GETTING STARTED

#### Battery charging

##### A. Charging station location

Place the charging station against a wall. Ensure that there are no obstacles within 1 metre of either side of the charging station and around 2 metres in front.

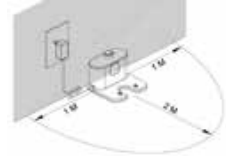

##### B. Put the power switch on the underside of the robot vacuum cleaner into the ON position

This will cause the display to flash, indicating that the robot is in standby mode.

##### C. Charge in one of the following ways

- Connect the charging cable to the robot's charging socket and connect the charger to the mains socket.
- Press the HOME button on the robot or the remote control. The robot then automatically locates the charging station.

Fig a

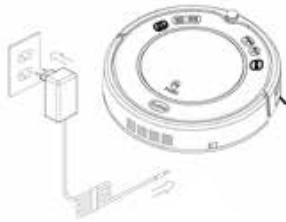
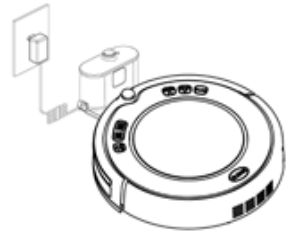

Fig b



*NB! While charging, the LED display shows "1111". When the batteries are fully charged, the LED display shows "FULL". If the CLEAN button flashes in standby mode, it is time to charge the robot vacuum cleaner (in operating mode, the robot locates the charging station itself when charging is required).*

#### For optimum battery life

##### NB! A. Charge for 12 hours before using the robot for the first time.

- Charge the robot as soon as it indicates that charging is necessary.
- If the robot is not to be used for a long time: fully charge the battery, put the power switch into the OFF position and store the robot in a dry and cool place.

#### Starting the robot vacuum cleaner (Canvac QCLEAN R450)

- Check that the power switch on the underside is in the ON position.
- To start cleaning, press CLEAN on the robot's top or ON/OFF on the remote control.

*NB! If the robot is in sleep mode, press CLEAN on the robot's top or ON/OFF on the remote control to go into standby mode. Press CLEAN again to start cleaning.*

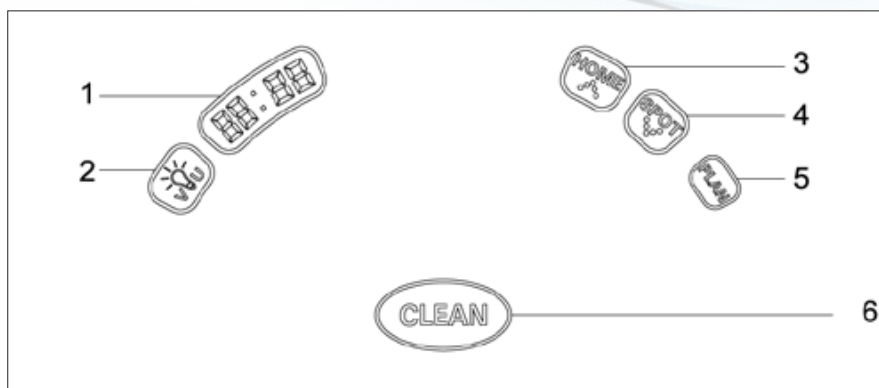

## R400/R450 DISPLAY

### 1. LED-panel

Shows time, charging status and any fault codes (letters, digits and graphics are used).

### 2. UV light switch

With the robot in standby mode, press the button to activate the bacteria-killing UV light.

### 3. Auto-charging/Forwards menu selection

In normal mode, this button is used to activate automatic charging (the robot locates the charging station itself). In programming mode, the button is used to step forwards in programme selection.

### 4. Spot cleaning/Backwards menu selection

In normal mode, this button is used to activate deep cleaning at the spot in question. In programming mode, the button is used to step backwards in programme selection.

### 5. Programming

Press the button to activate or close the programming mode.

### 6. Cleaning

Press the button to:

- Wake the robot from sleep mode to standby mode.
- Confirm the programme selection made in the programming mode.
- Start cleaning when the robot is in standby mode.

To put the robot into sleep mode, hold the button down for three seconds.

For further information on using the product, please see pages 32 to 35.

## REMOTE CONTROL

1. Liquid crystal display (LCD)
2. Direction buttons
3. ON/OFF – Power to the robot
4. PLAN – Timer/schedule
5. HOME – Auto-charging button
6. MODE – Selection of cleaning function
7. CLK – Setting the clock
8. SPOT – Deep cleaning

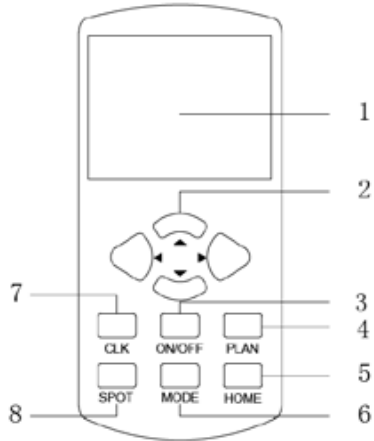

Use the remote control exactly as you do your TV remote control. Switch the robot on and, to control it, point the remote control at the robot.

### CLK – Setting the clock (7)

To set the remote control's clock: press CLK and, using the direction buttons, step forwards to set the correct time. To save the set time, press the CLK button once again.

### ON/OFF (3)

To wake the vacuum cleaner: press ON/OFF twice.

To start vacuum cleaning: press ON/OFF once again.

Sleep mode: the robot goes into sleep mode automatically after 10 seconds of inactivity.

### SPOT – Deep (spot) cleaning (8)

For deep cleaning of a particular area (spot), press SPOT.

### **MODE – Selection of cleaning function (6)**

To select a cleaning programme, press MODE one or more times (until the desired programme is shown in the display) while the robot is working. 1: Spiral pattern cleaning. 2: Automatic cleaning. 3: Edge cleaning. 4: S-pattern cleaning.

### **PLAN – Timer/schedule (4)**

Programming: press PLAN and follow the instructions in the Programming section (pages 32 to 33). To see the set programme in the display, hold the PLAN button down.

### **HOME – Auto-charging button (5)**

Automatic charging: press HOME. The robot vacuum cleaner then locates the charging station automatically. Press HOME (or ON/OFF) once again and the robot stops where it is.

### **Direction buttons (2)**

Changing cleaning direction: while the robot is operating, you can control its cleaning pattern by pressing the direction buttons.

### **Display (1)**

Shows your current settings.

The remote control is powered by two AAA batteries.

**NB!**

*First check that the power switch on the robot's underside is in the ON position. Point the remote control at the robot vacuum cleaner and use the buttons to control it. If the remote control is used near the charging station, there is the risk that the signals from the robot vacuum cleaner will not be correctly understood. This may result in incorrect operation.*

## START/STANDBY/SLEEP MODE

### Start

- A. Check that the power switch on the underside is in the ON position.
- B. To start cleaning, press CLEAN on the robot's top twice or ON/OFF on the remote control three times.

### Standby

When the robot is operating, it can be put into standby mode by pressing CLEAN on the robot's top or ON/OFF on the remote control.

### Sleep mode

If no new command is sent in the following 10 seconds, the robot automatically goes into sleep mode.

## PROGRAMMING CLEANING TIME (PLAN)

The robot vacuum cleaner can be programmed as set out below.

### Programming using the buttons on the unit

#### A. Set the robot vacuum cleaner's clock

- a. When the machine is in standby mode or being charged, press PLAN to initiate clock setting. The LED display shows the set time.
- b. Press CLEAN to select hours – the two digits on the left of the display flash. Press HOME or SPOT to step forwards or backwards to the correct hour.
- c. Press CLEAN once again to set minutes – the two digits on the right of the display flash. Press HOME or SPOT to step forwards or backwards to the correct minute.
- d. Press CLEAN once again to confirm the setting.

#### B. Programming cleaning time

- a. Press PLAN twice to initiate the programming of cleaning time. The LED display shows the previously programmed time or, if programming has not previously taken place, 00:00.
- b. Press CLEAN to select hours – the two digits on the left of the display flash. Press HOME or SPOT to step forwards or backwards to the correct hour.
- c. Press CLEAN once again to set minutes – the two digits on the right of the display flash. Press HOME or SPOT to step forwards or backwards to the correct minute.
- d. Press CLEAN once again to confirm the programming.

#### C. Zeroing cleaning time

- a. Setting the start time to 00:00 deletes the timer setting.

*NB! The robot vacuum cleaner starts cleaning at the programmed time every day. Because it cancels the timer function, 00:00 cannot be used as the start time.*



## Programming via the remote control

*NB! When you programme the cleaning time via the remote control, you set a delay in relation to the robot vacuum cleaner's clock setting (i.e. not the point of time itself).*

For example: the robot's clock shows 09:00. You want the robot to start cleaning at 10.30 every day. Set the remote control to 1:30.

Using the remote control, the start time can only be programmed in 30-minute steps and the cleaning programme cannot be zeroed by selecting 00:00 as the start time.

### A. Programming cleaning time

- a. Hold PLAN down for 3 seconds to initiate the programming of cleaning time. The two digits on the left of the display flash
- b. Press the UP or DOWN direction buttons to step forwards or backwards to the correct hour.
- c. Press the RIGHT direction button to set minutes – the two digits on the right of the display flash. Press the UP or DOWN direction buttons to step forwards or backwards to the correct minute.
- d. Ensure that the robot vacuum cleaner is in standby mode or being charged. Point the remote control at it and press ON/OFF to confirm the programming. Alternatively, press once again to zero it.

### B. Zeroing cleaning time

When you are in programming mode, press ON/OFF twice to zero the programming.

## CLEANING PROGRAMMES

### Automatic cleaning

In this mode, the robot vacuum cleaner cleans the room automatically and adapts its cleaning pattern to the surroundings. In most cases, this is the only mode you need to use. To start automatic cleaning, press ON/OFF on the remote control or CLEAN on the machine's top.

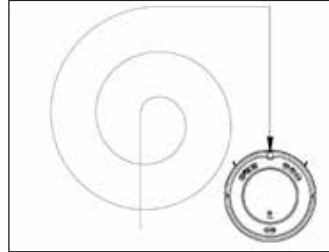

### Spot cleaning

If it detects a particularly dirty area, the robot vacuum cleaner starts the deep cleaning mode itself. However, by pressing the SPOT button, cleaning of such an area can also be started manually.

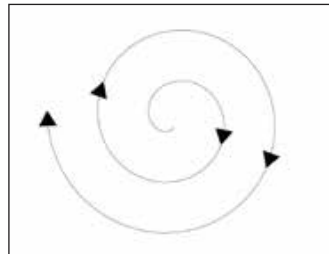

### Scheduled cleaning

When cleaning is programmed to a schedule, the robot vacuum cleaner leaves the charging station and starts cleaning at the programmed time.

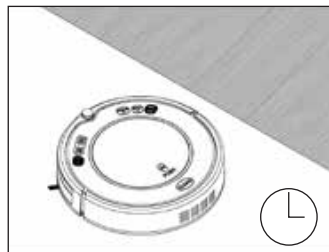

## Edge cleaning

(Can only be activated via the remote control.)

When the robot vacuum cleaner is in operating mode, press MODE and select mode 3 for edge cleaning. The robot vacuum cleaner then primarily follows the edges of the room.

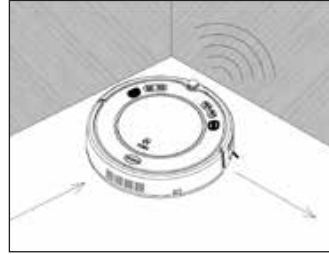

## S-pattern cleaning

(Can only be activated via the remote control.)

When the robot vacuum cleaner is in operating mode, press MODE and select mode 4 for S-pattern cleaning.

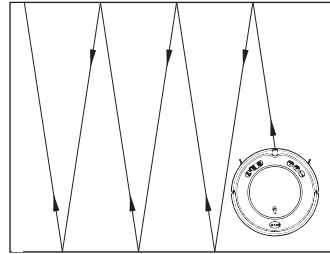

## Using the virtual wall

The virtual wall is used to prevent the robot vacuum cleaner going outside the room or rooms in which you want it to operate. An infrared beam with a reach of around 3 metres is emitted by the virtual wall. For optimum functionality, place the virtual wall at a door opening. Insert batteries, put the power switch into the ON position and place the virtual wall in the desired location. Switch off the power when the unit is not in use.

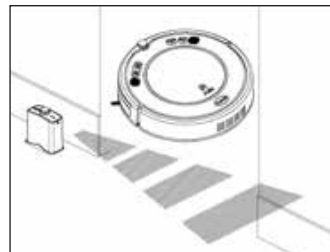

**NB!** Place the robot vacuum cleaner with the  symbol pointing out the line you do not want the robot vacuum cleaner to cross.

## MAINTAINING THE PRODUCT

### CLEANING THE SIDE BRUSHES

- A. Check that the brushes are not damaged and that no foreign objects have got stuck in them.
- B. Clean the brushes with a rag or similar.
- C. If the brushes have become slightly deformed, dip them in warm water for five seconds so that they regain their original shape.
- D. If the brushes are damaged, replace them.

### CLEANING THE DUST HOLDER AND FILTER

Whenever necessary, clean and empty the dust holder (see below).

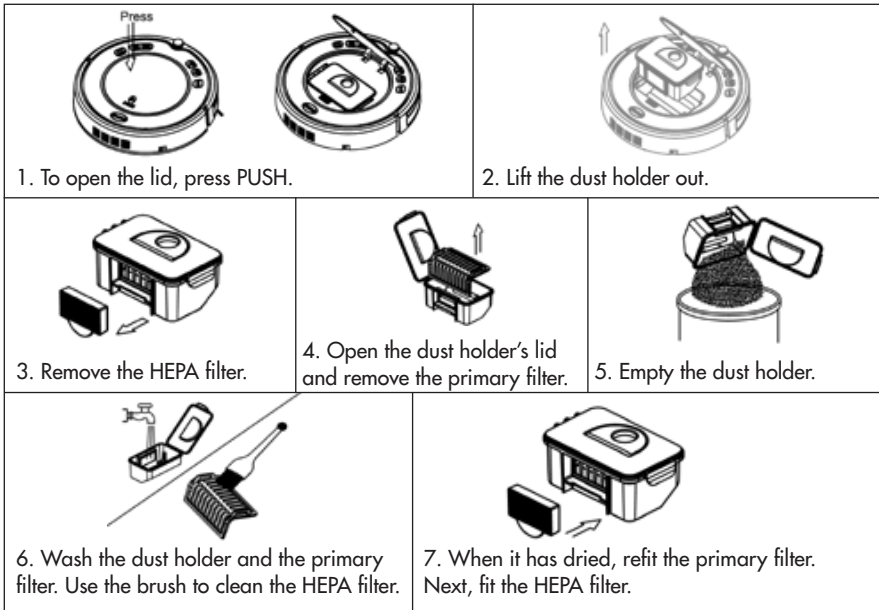

*NB! Check that no foreign objects have got stuck in the suction opening.*

*The HEPA filter should be washed after 15 – 30 days of use.*

*The filter's service life is around 6 months.*

*Refit the filter only when it has dried completely. Do not dry the filter in direct sunlight.*

*Dust holders, brushes and filters are available as spare parts.*

### CLEANING THE WHEELS AND SENSORS (1)

Wipe all the sensors and wheels with a soft dry rag or similar.

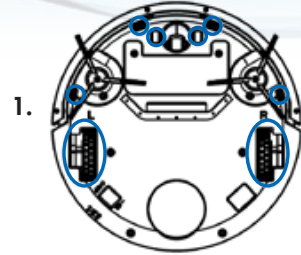

### CLEANING THE CHARGING STATION'S TERMINALS (2)

Before cleaning, remove the charging station's mains adapter. Wipe the terminals with a soft dry rag or similar.

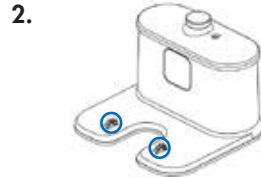

### CLEANING THE SUCTION OPENING AND THE DUST SENSOR (3)

Wipe the surfaces with a soft dry rag or similar.

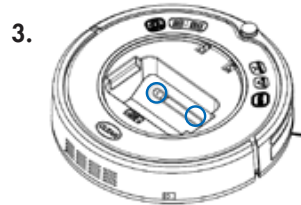

### EASY-FIT MOP (4) (Canvac Q Clean R450)

As shown in the figure, attach the self-adhering easy-fit mop to the robot vacuum cleaner's underside. Replacing the mop when it is dirty is easy (mops are available from your Canvac dealer).

*NB! Guard the sensors from moisture and solvents – do not wipe with anything wet!*

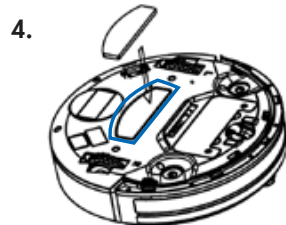

### REPLACING THE BATTERY (5)

- Ensure that the robot vacuum cleaner is not connected to the charger.
- Put the robot vacuum cleaner's power switch into the OFF position
- Undo the 2 screws in the battery hatch (refer to the figure).
- Lift out the battery and undo the contact.

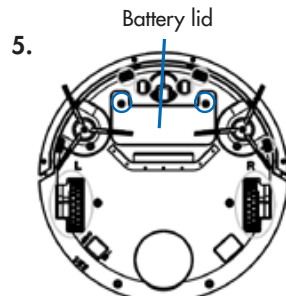

# TROUBLESHOOTING

Fault code	Fault source	Solution
E000	All sensors OK	-
E001	Left sensor underneath	Clean the sensor
E002	Upper left sensor underneath	Clean the sensor
E003	Upper right sensor underneath	Clean the sensor
E008	Right sensor underneath	Clean the sensor
E00F	All sensors underneath	Clean the sensor
E010	Left IR sensor in the bumper	Clean the bumper's lens
E020	Right IR sensor in the bumper	Clean the bumper's lens
E040	Front left IR sensor in the bumper	Clean the bumper's lens
E080	Front right IR sensor in the bumper	Clean the bumper's lens
E100	Left collision switch	Check the bumper
E200	Right collision switch	Check the bumper
E400	Left wheel not on floor	Put the robot on the floor
E800	Right wheel not on floor	Put the robot on the floor

Fault code	Fault source	Solution
L000	All functions OK	-
L001	Overloaded left wheel	Check that the wheel has not jammed
L002	Overloaded right wheel	Check that the wheel has not jammed
L004	Overloaded left brush	Check that the brush has not jammed
L008	Overloaded right brush	Check that the brush has not jammed
L010	Overloaded fan	Check that the fan runs freely

If the above measures do not help, restart the robot vacuum cleaner by switching the power switch OFF and then ON. If this still does not help, contact a service workshop.

*NB! UV light from the robot's underside can damage your eyes and should only be emitted when the machine is operating. If the emitter still shines when the robot is raised, immediately switch off the machine and contact a service workshop.*

## Sunlight

For navigation during vacuum cleaning, the product uses IR sensors. Sunlight falling into the room that is being cleaned can affect these sensors and impede the robot vacuum cleaner's navigation. Thus, if possible, limit the sunlight in the room.

# TECHNICAL DATA R400/450

Canvac QClean R400/450	
Diameter	340 mm
Height	90 mm
Weight	3.0 kg
Supply voltage	14.4 V
Battery	NiMH 2000 mAh
Dust holder volume	0.5 litres
Charging	Automatic or manual
Operating modes	Auto, Spot, Edge, S-cleaning, Timer (schedule)
Charging time	200 – 300 minutes
Running time	Around 90 minutes at maximum power
Main unit button type	Touch (LED display)
EU declaration	

## EG-FÖRSÄKRAN OM ÖVERENSSTÄMMELSE

Undertecknad representerar tillverkarens representant

Name:	Canvac AS
Adress:	Försälgsgatan 32, 542 35 Mariestad
Telefon:	0501-399000
Telefax:	0501-399090

Jagmed försäkras att produkt

produkt:	Robotdammsugare
varumärke/tillverkare:	Canvac
modell:	QCLEAN R200, R250, R400, R450 (X550, KK8)

Överensstämmer med bestämmelserna i följande

Referens nr	Titel
2006/95/EG	Lågspänningsdirektivet (LVD)
2004/108/EG	EMC-Direktivet Electromagnetic Compatibility
2011/65/EU	RoHS

Referenser till harmoniserade standarder eller tekniska specifikationer som tillämpas för denna EG-försäkran om överensstämmelse eller delar där:

EN 60335-1:2012
EN 60335-2-2:AF1:2012
EN 62233:2008
EN 50014-1/A2:2011
EN 55014-2/A2:2008
EN 61000-3-2/A2:2009
EN 61000-3-3:2008

Mariestad 2014-01-02

plats datum  
  
 signatur

Niklas Lind, VD

(namn och befattning av behörig undertecknare)

- de sista två siffrorna i det året då materialet försägs med CE-märke:

14



**2 års Canvac kvalitetsgaranti gäller för konsument.  
Omfattar ej förbrukningsdelar som borstar, batterier med mera.**

Canvac's quality guarantee protects consumers for 2 years.  
Consumables such as brushes, batteries, etc. are not covered.

Vi reserverar oss för ändringar samt eventuella tryckfel.  
We reserve the right to make changes and accept no liability in respect of any printing errors.

CANVAC AB  
FÖRRÅDYGATAN 32  
542 35 MARIESTAD  
SWEDEN  
☎ +46 501 39 90 00  
☎ +46 501 39 90 90  
[WWW.CANVAC.SE](http://WWW.CANVAC.SE)

 **CANVAC**  
INDOOR AIR QUALITY